

# DINOLIFT

## PIKAOHJE

### 135T - 150T - 180T

**HUOM!** Tämä ohje on lyhyt tiivistelmä henkilönostimen käytöstä eikä tämä korvaa laitteen käyttöohjekirjaa.

Lue käyttöohje ja varmista että ymmärrät kaikki siinä esitetyt ohjeet ja varoitukset ennen laitteen käyttöä.

## NOSTIMEN TOIMINNOT

Puomin kääntö: rajoittamaton  
Työkorin kääntö: 90°

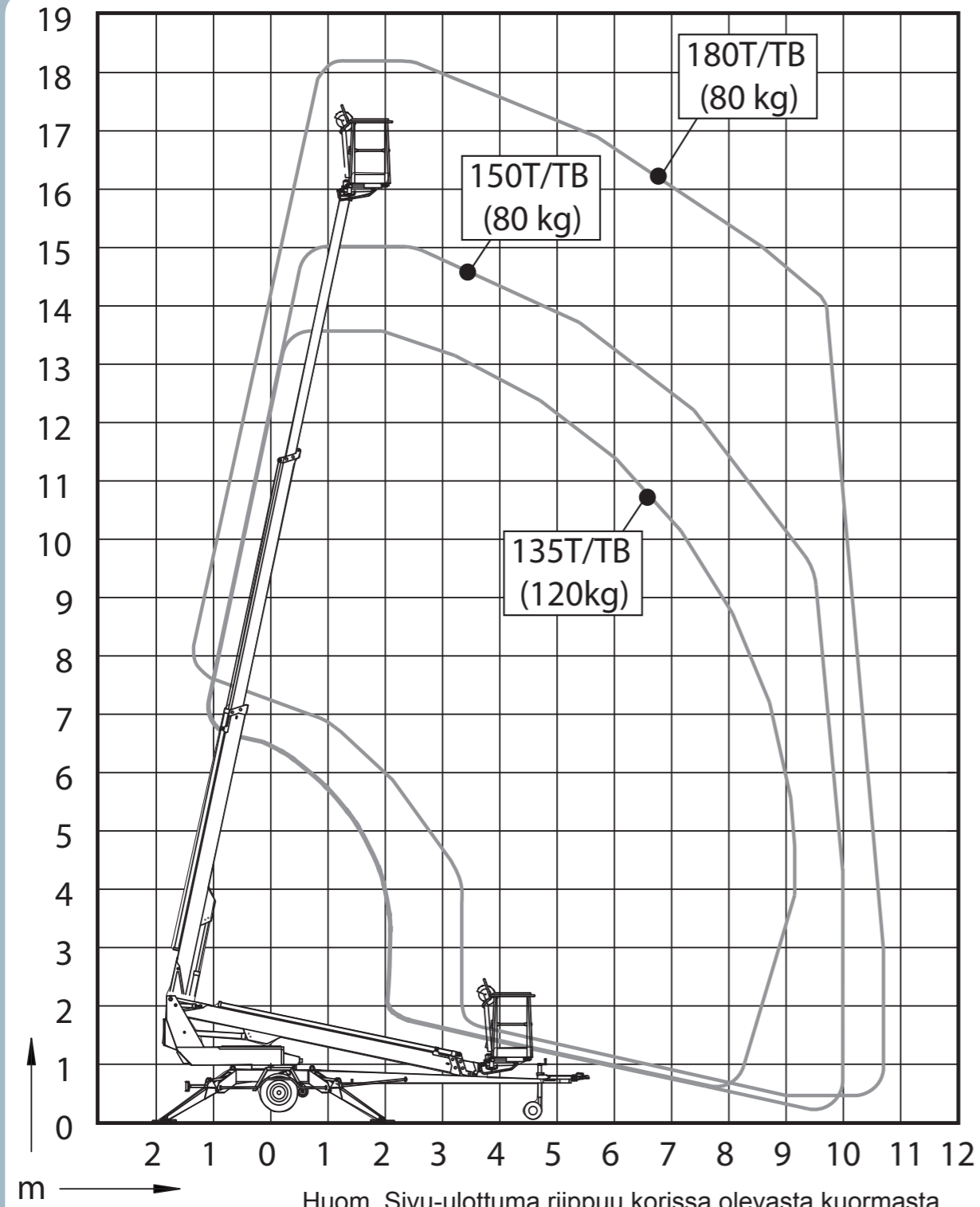
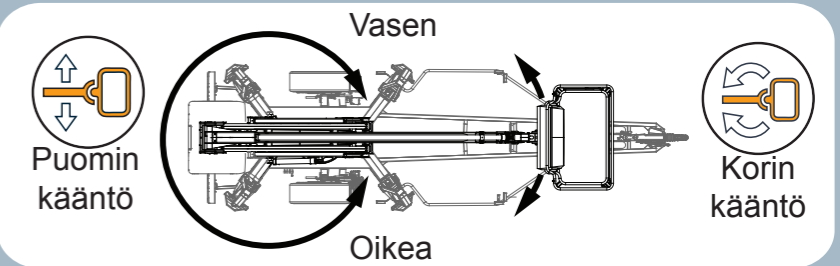

	135T	150T	180T
Paino	1765 kg	1835 kg	1945 kg
Kuljetuskorkeus	2,16 m	2,24 m	2,18 m
Kuljetusleveys	1,78 m	1,78 m	1,78 m
Tuentaleveys	3,8 / 4,2 m	3,8 / 4,2 m	3,8 / 4,2 m
Suurin sallittu korikuorma	215 kg	215 kg	215 kg

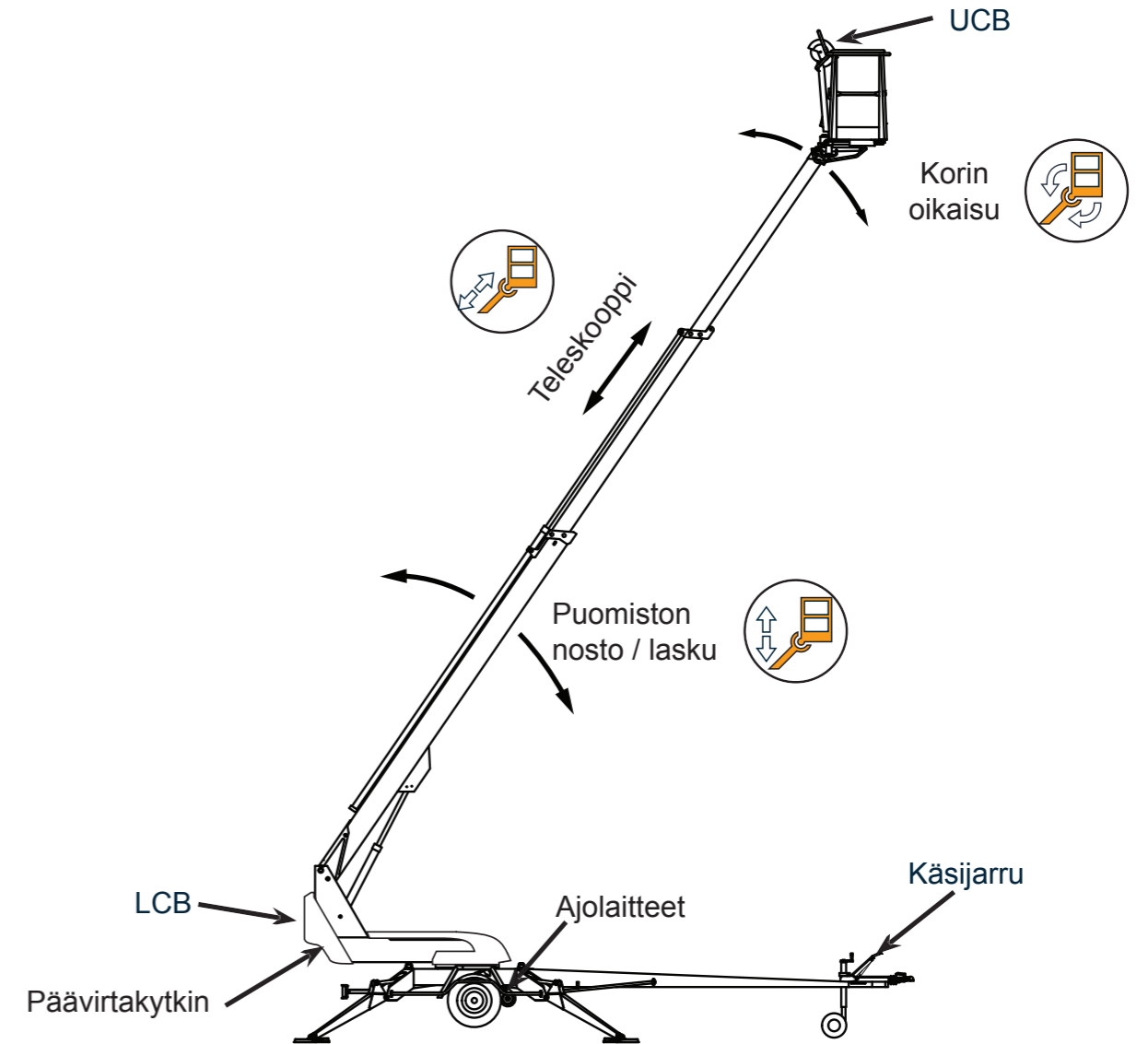

## PÄIVITTÄISET TARKASTUKSET

- Tarkista työkorin, puomiston ja runkorakenteiden kunto
- Tarkista, että renkaissa on ilmaa ja niissä ei näy vaurioita
- Tarkista valojen toiminta ja kunto
- Tarkista hydrauliiikan öljymäärä sekä hydrauliletkujen, putkien ja liitosten kunto
- Tarkista turvarajojen toiminta
- Tarkista varalaskun, hätäpysäytyksen ja äänimerkin toiminta
- Tarkista, että kaikki teipit ja kilvet ovat paikallaan, ehjiä ja luettavissa
- Tarkista, että nostimen mukana on käyttöohjeet ja että ne ovat luettavissa.

## TYÖSKENTELE TURVALLISESTI



Turvatoimintojen hallintalaitteet:

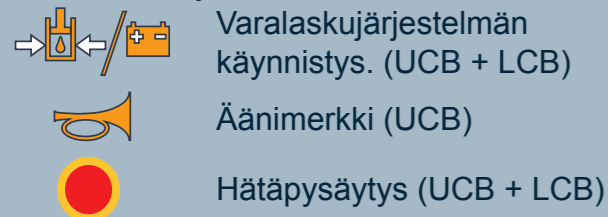

Varalaskujärjestelmän käynnistys. (UCB + LCB)

Äänimerkki (UCB)

Hätäpysäytys (UCB + LCB)

- Pikaohje ei korvaa käyttöohjekirjaa. Lue laitteen käyttöohje ennen käyttöä
- Laitteen käyttäjän on oltava yli 18 vuotias
- Viallisen nostimen käyttö on ehdottomasti kielletty
- Nostimen käyttö on kielletty jos lämpötila on alle -20°C tai tuulen nopeus yli 12,5 m/s
- Nostinta ei saa käyttää nosturina
- Varmista, että työskentelyalue on vapaa
- Suurinta sallittua korikuormaa ei saa ylittää
- Älä koskaan ota kuormaa ylhäältä
- Suurin sallittu sivuttaiskuormitus on 400 N

## TEHONLÄHTEET



Verkkovirta

Bensiiniagregaatti (optio)

Akkukäyttöinen varalasku



Rikastin

I 0 Moottorin käynnistys / pysäytys

### Huomioi tehonlähteisiin liittyen:

- Aggregaatti ei starttaa, jos verkkovirta on kytketty.
- Verkkovirtakäytössä verkkojohdon pituus max. 25 metriä (2,5m<sup>2</sup> kaapeli), sulake 10 A.
- Varmista, että varalaskujärjestelmän akut ehtivät latautua riittävästi aggregaatilla tai verkkovirralla.
- Käyttöjännite katkeaa automaattisesti, mikäli sähkö- tai polttomoottorin käynnistä on kulunut 1 tunti. Uudelleen aktivointi käynnistuspainikkeella.
- Jos moottori ei käynnisty, varmista, että mikään hätäpysäytyspainikkeista ei ole jäänyt pohjaan.

## HINAUS JA AJOLAITTEELLA AJO NOSTIMEN KULJETUSASENNOSSA

### Laitetta saa siirtää vain kuljetusasennossa

- Puomin laskettuna puomin tuelle
- Hallintalaitteiden suojukset kiinni
- Tukijalat täysin ylhäällä
- Korissa tai alustan päällä ei ole tavaraa
- Varmista, että sähkökaapeli on kytketty irti tai että kaapeli on riittävän pitkä

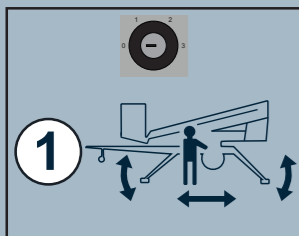

### Ajolaitteella ajo

- Valintakytkin on oltava asennossa 1
- Kytke ajolaitteet ajoasentoon
- Vapauta käsijarru
- Aja laitetta hallintalaitteista
- Varo esteitä ja sähköjohtoa

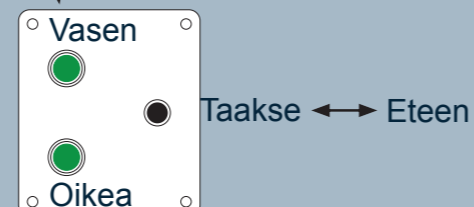
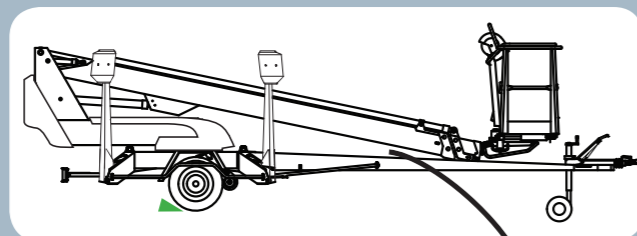

### Nostimen hinaaminen

- Kytke kuulakytkin ja vaijeri
- Kytke sähköjohto ja tarkista valot
- Aukaise seisontajarru
- Nosta tukipyörä ylös
- Varmista, että ajolaitteet ei ole kytketty ajoasentoon

## NOSTIMEN TUENTA

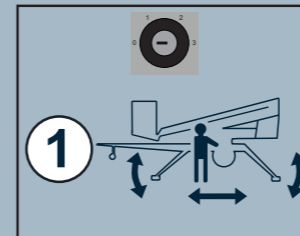

### Tukijalkojen suurimmat tukivoimat

- 135T: 11300 N (1150 kg)  
150T: 12800 N (1300 kg)  
180T: 16800 N (1700 kg)

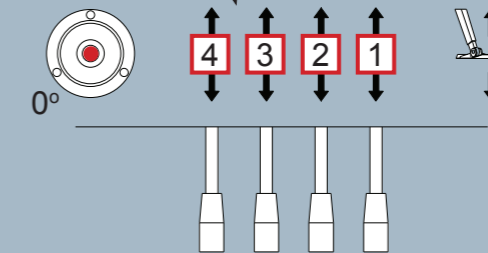
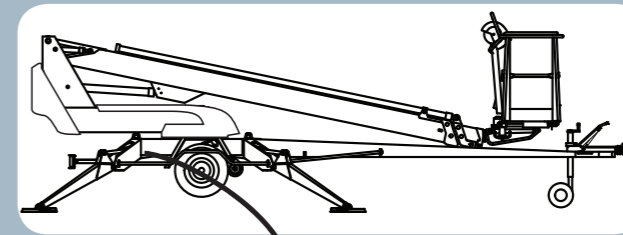

HUOM! Tukijalkojen liikkeet eivät toimi, jos puomi ei ole puomin tuella.

## Tuenta

- Varmista, että alusta on riittävän tasainen ja tukeva. Käytä tarvittaessa lisälevyjä.
- Laske etutukijalat
- Laske takatukijalat
- Suorista nostin. Vesivaa'an ilmakupla tulee sijaita sisemmän renkaan sisäpuolella.
- Varmista että renkaat ovat kunnolla irti maasta

## PUOMISTON KÄYTTÖ ALAOHJAUSKESKUKSESTA (LCB)

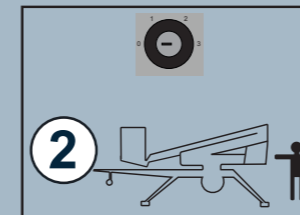

Merkkivalot:

- Tukijalat ovat tuettuna ja puomin käyttö on sallittu.
- Ylikuorma tai kuorma ulottuvuusalueen rajalla

Alaohjauskeskuksen hallintavivulla voi käyttää puomiston liikkeitä sen jälkeen kun tukijalat ovat maassa.

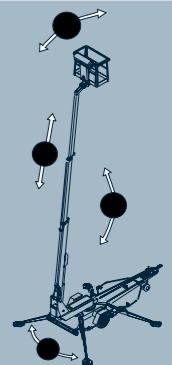

## PUOMISTON KÄYTTÖ YLÄOHJAUSKESKUKSESTA (UCB)

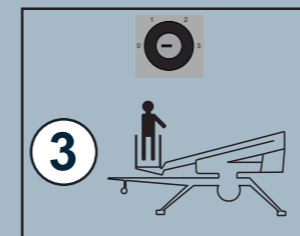

Merkkivalot:

- Kuorma on ulottuvuusalueella.
- Ylikuorma tai kuorma ulottuvuusalueen rajalla

Hallintalaitteiden symbolit:

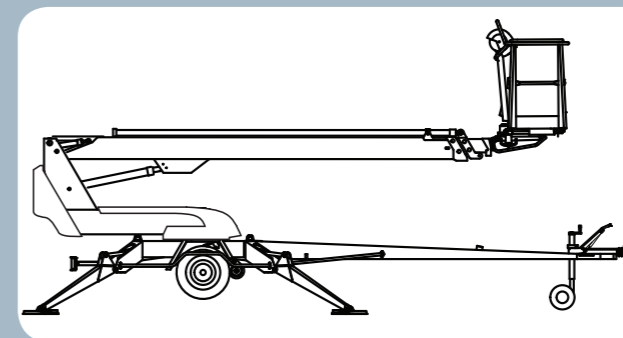
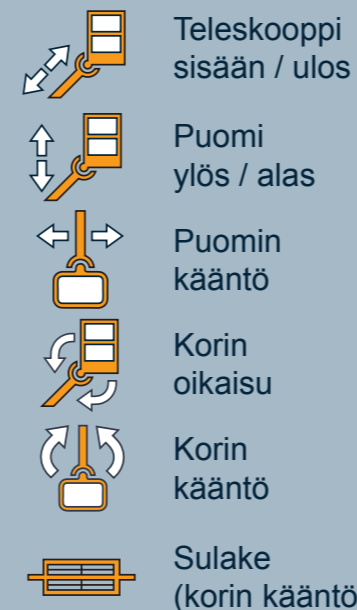

## Ennen käyttöä

- Tee päivittäiset huoltotoimenpiteet
- Tarkista tuenta ja alustan suoruus
- Tarkista hätäpysäytyksen ja varalaskun toiminta
- Tarkista työympäristö

## Käytön aikana

- Valvo nostimen vaara-alueita
- Varo korkeajännitteisiä johtoja
- Älä nouse korin kaiteiden päälle
- Älä pudota esineitä korista
- Jos ylikuorman varoitusvalo syttyy, aja teleskooppia sisään kunnes kori on taas toiminta-alueella.

HUOM! Puomin liikkeet eivät toimi, jos tukijalat eivät ole tukevasti maassa