

HUOM! Tämä ohje on lyhyt tiivistelmä henkilönostimen käytöstä eikä tämä korvaa laitteen käyttöohjekirjaa.

Lue käyttöohje ja varmista että ymmärrät kaikki siinä esitetyt ohjeet ja varoitukset ennen laitteen käyttöä.

NOSTIMEN TOIMINNOT

Puomin kääntö: rajoittamaton
Työkorin kääntö: 90°

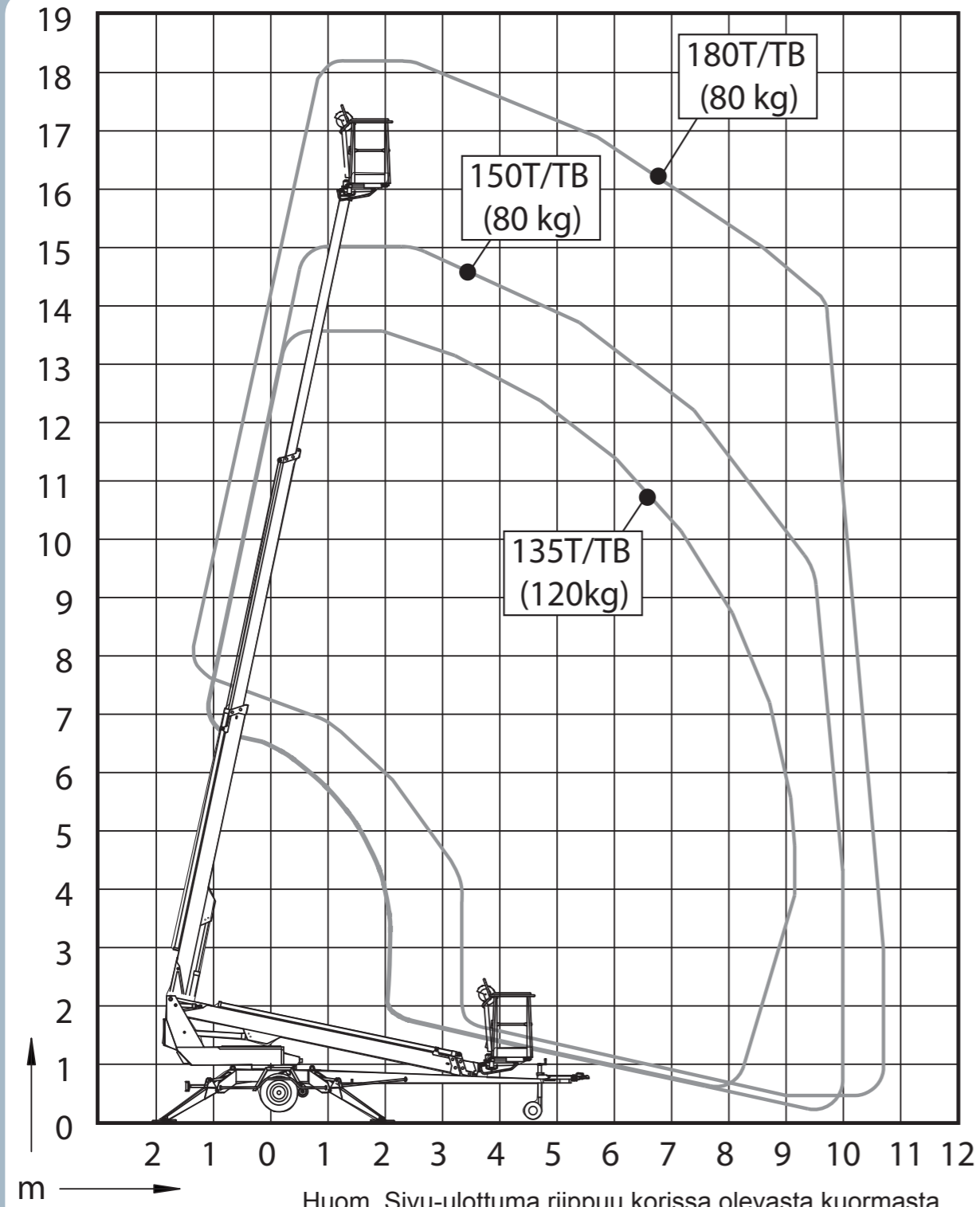
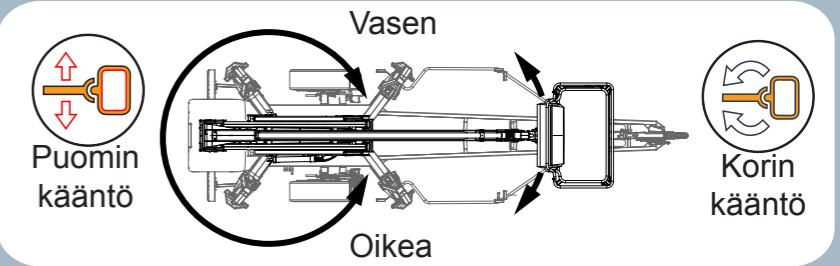

	135TB	150TB	180TB
Paino	1765 kg	1835 kg	1945 kg
Kuljetuskorkeus	2,16 m	2,24 m	2,18 m
Kuljetusleveys	1,78 m	1,78 m	1,78 m
Tuentaleveys	3,8 / 4,2 m	3,8 / 4,2 m	3,8 / 4,2 m
Suurin sallittu korikuorma	215 kg	215 kg	215 kg

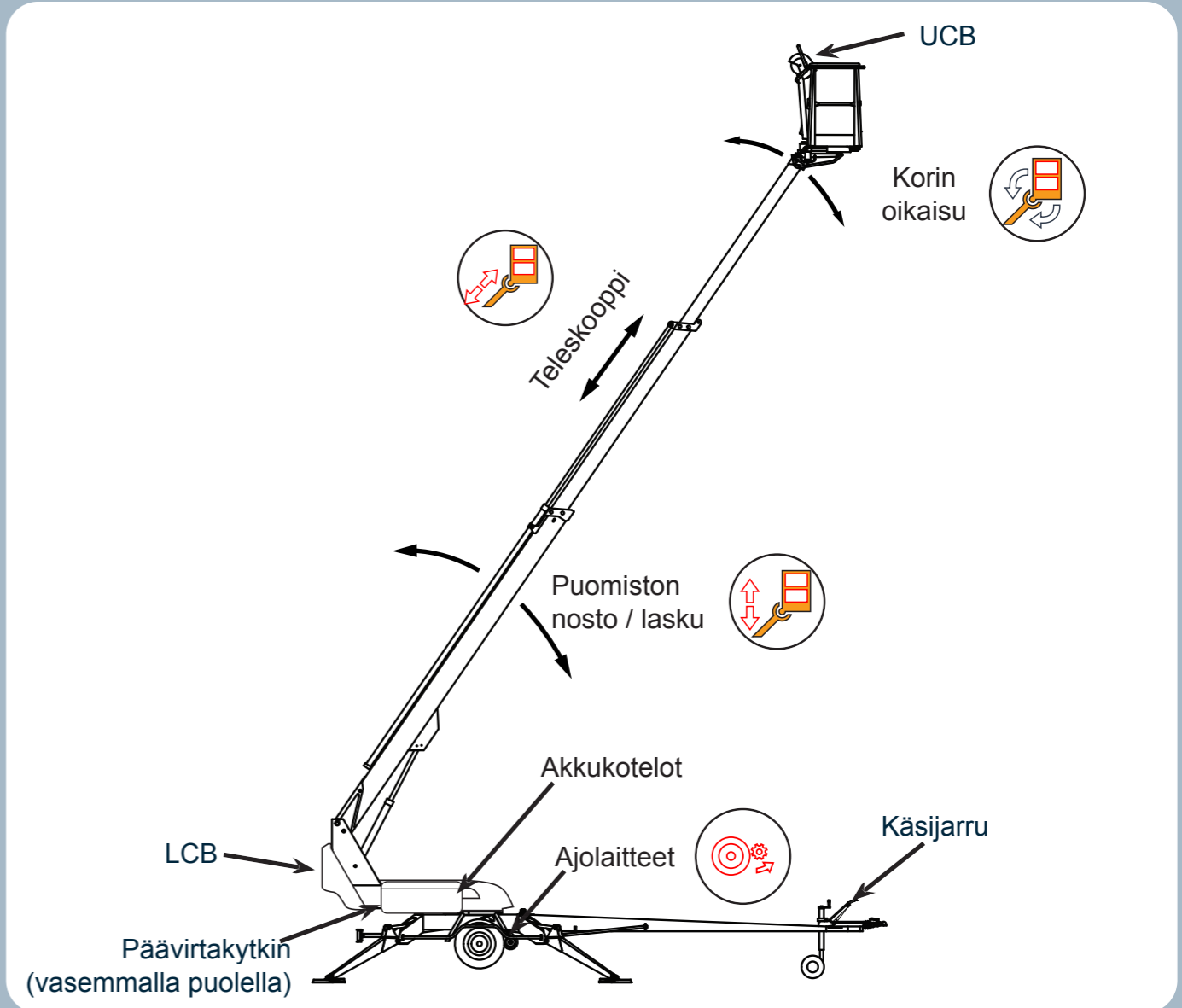

PÄIVITTÄISET TARKASTUKSET

- Tarkista työkorin, puomiston ja runkorakenteiden kunto
- Tarkista, että renkaissa on ilmaa ja niissä ei näy vaurioita
- Tarkista valojen toiminta ja kunto
- Tarkista hydrauliiikan öljymäärä sekä hydrauliletkujen, putkien ja liitosten kunto
- Tarkista turvarajojen toiminta
- Tarkista varalaskun, hätäpysäytyksen ja äänimerkin toiminta
- Tarkista, että kaikki teipit ja kilvet ovat paikallaan, ehjiä ja luettavissa
- Tarkista, että nostimen mukana on käyttöohjeet ja että ne ovat luettavissa.

TYÖSKENTELE TURVALLISESTI



Turvatoiminnot:



Äänimerkki (UCB)



Hätäpysäytys (UCB + LCB)

Varalaskun käyttö käsipumpulla ja -venttiilillä (LCB)

- Pikaohje ei korvaa käyttöohjekirjaa. Lue laitteen käyttöohje ennen käyttöä
- Laitteen käyttäjän on oltava yli 18 vuotias
- Viallisen nostimen käyttö on ehdottomasti kielletty
- Nostimen käyttö on kielletty jos lämpötila on alle -20°C tai tuulen nopeus yli 12,5 m/s
- Nostinta ei saa käyttää nosturina
- Varmista, että työskentelyalue on vapaa
- Suurinta sallittua korikuormaa ei saa ylittää
- Älä koskaan ota kuormaa ylhäältä
- Suurin sallittu sivuttaiskuormitus on 400 N

TEHONLÄHDE



Sähkämoottori	3 kW, 24VDC
Akut	4 x 6V, 235 Ah
Lataus	Verkkovirta
	Bensiiniagregaatti

Akkumittarin näyttötilan merkkivalot

- käyttötunnit
- palaa: akkujen varaus %
- vilkkuu: varaus alle 10%
- vilkkuu: vikakoodi

HUOM!

- Lataa akut työpäivän päätteeksi. Akkujen säilyttäminen tyhjänä lyhentää niiden kestoikää.
- Tyhjät akut jäätyvät helposti
- Käyttölämpötila vaikuttaa akkujen kapasiteettiin.
- Jos moottori ei käynnisty, varmista, että mikään hätäpysäytyspainikkeista ei ole jäänyt pohjaan.

VAROITUS!

- Elektrolyytineste on erittäin syövyttävää!
- Akkujen lataus kehittää vetykaasua. Räjähdyshaara!

HINAUS JA AJOLAITTEELLA AJO NOSTIMEN KULJETUSASENNOSSA

Laitetta saa siirtää vain kuljetusasennossa

- Puomin laskettuna puomin tuelle
- Hallintalaitteiden suojukset kiinni
- Tukijalat täysin ylhäällä
- Korissa tai alustan päällä ei ole tavaraa
- Varmista, että sähkökaapeli on kytketty irti tai että kaapeli on riittävän pitkä

Nostimen hinaaminen

- Kytke kuulakytkin ja vaijeri
- Kytke sähköjohto ja tarkista valot
- Aukaise seisontajarru
- Nosta tukipyörä ylös
- Varmista, että ajolaitte ei ole kytketty

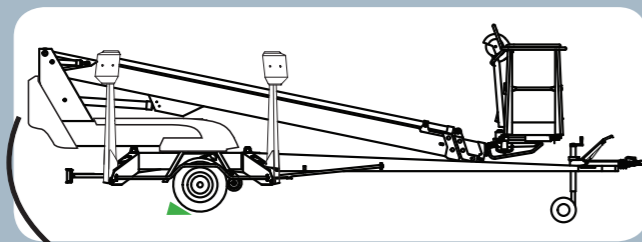
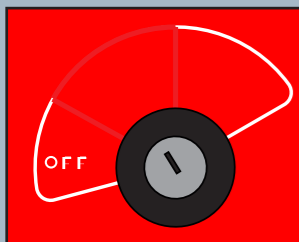

Ajolaitteella ajo

- Valintakytkin on oltava asennossa "alaohjauskeskus"
- Kytke ajolaitteet ajoasentoon
- Vapauta käsijarru
- Aja laitetta hallintalaitteista
- Varo esteitä ja sähköjohtoa



Liikenopeuden valitsin (käytetään samanaikaisesti puomin ja ajolaitteen hallintavipujen kanssa)

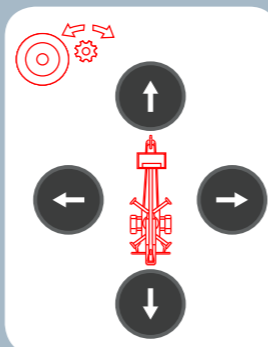

NOSTIMEN TUENTA JA KÄYTTÖ ALAOHJAUSKESKUKSESTA

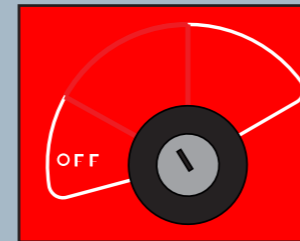

Merkkivalot:

- Tukijalat ovat tuettuna ja puomin käyttö on sallittu.
- Ylikuorma tai kuorma ulottuvuusalueen rajalla

Tukijalkojen suurimmat tukivoimat

135TB:	11300 N (1150 kg)
150TB:	12800 N (1300 kg)
180TB:	16800 N (1700 kg)

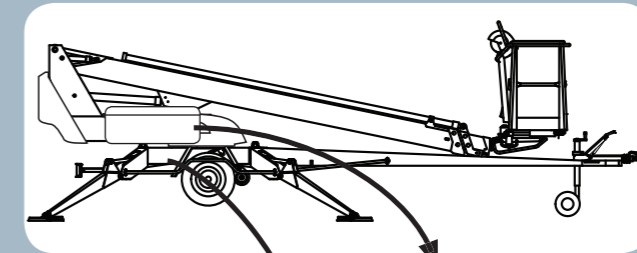

● Tukijalkakäytön käynnistyspainike

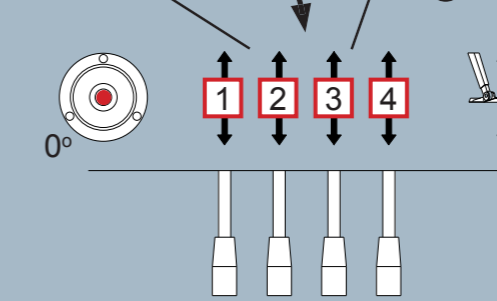

Alaohjauskeskuksesta voi käyttää myös puomiston liikkeitä sen jälkeen kun tukijalat ovat maassa.



Liikenopeuden valitsin (käytetään samanaikaisesti puomin ja ajolaitteen hallintavipujen kanssa)

HUOM! Tukijalkojen liikkeet eivät toimi, jos puomi ei ole puomin tuella.

Tuenta

- Varmista, että alusta on riittävän tasainen ja tukeva. Käytä tarvittaessa lisälevyjä.
- Laske etutukijalat
- Laske takatukijalat
- Suorista nostin. Vesivaa'an ilmakupla tulee sijaita sisemmän renkaan sisäpuolella.
- Varmista että renkaat ovat kunnolla irti maasta

NOSTIMEN KÄYTTÖ YLÄOHJAUSKESKUKSESTA

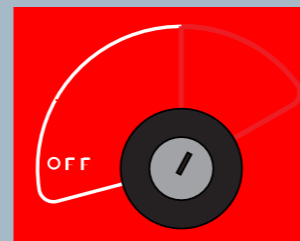

Merkkivalot:

- Kuorma on ulottuvuusalueella.
- Ylikuorma tai kuorma ulottuvuusalueen rajalla

Hallintalaitteiden symbolit:

- Teleskooppi sisään / ulos
- Puomi ylös / alas
- Puomin kääntö
- Korin oikaisu
- Korin kääntö
- Sulake (korin kääntö)

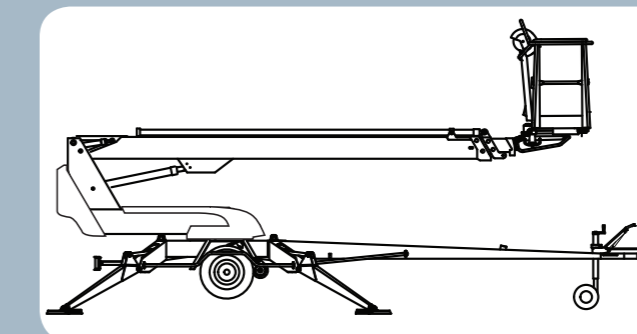

Ennen käyttöä

- Tee päivittäiset huoltotoimenpiteet
- Tarkista tuenta ja alustan suoruus
- Tarkista hätäpysäytyksen ja varalaskun toiminta
- Tarkista työympäristö

Käytön aikana

- Valvo nostimen vaara-alueita
- Varo korkeajännitteisiä johtoja
- Älä nouse korin kaiteiden päälle
- Älä pudota esineitä korista
- Jos ylikuorman varoitusvalo syttyy, aja teleskooppi sisään kunnes kori on taas toiminta-alueella.

HUOM! Puomin liikkeet eivät toimi, jos tukijalat eivät ole tukevasti maassa